

JA-120PB Przewodowy(BUS) czujnik PIR + GBS

Czujnik JA-120PB to komponent systemu alarmowego JABLOTRON 100. Składa się on z niezależnych czujek przypisywanych na oddzielnych adresach centrali alarmowej. Czujka ruchu wyposażona jest w sensor PIR. Czujka zbicia szkła reaguje na zmiany ciśnienia powietrza związane z dźwiękiem tłuczonego szkła. Produkt jest przeznaczony do użycia w pomieszczeniach budynków. Czujnik powinien być instalowany przez przeszkoloną technikę posiadającego ważny certyfikat, wydany przez autoryzowanego dystrybutora

Instalacja

Czujnik należy zamontować na płaskiej ścianie lub w narożniku pomieszczenia. W polu detekcji sensora PIR nie mogą się znajdować jakiegokolwiek przedmioty, które powodują gwałtowną zmianę temperatury, takie jak elektryczne grzejniki, urządzenia gazowe itp. lub które znajdują się w ruchu o temperaturze zbliżonej do temperatury ludzkiego ciała, jak np. zasłony zwisające nad grzejnikiem lub zwierzęta. Nie zaleca się montażu czujki naprzeciwko okien lub oświetlenia projektorowego lub w miejscach, gdzie jest duży ruch powietrza, np. w pobliżu wentylatorów, źródeł ciepła, klimatyzatorów, nieuszczelnionych drzwi, itp. Ponadto, w polu działania czujki należy unikać źródeł wibracji lub hałasu. Przed czujką nie mogą znajdować się również przeszkody ograniczające zakres działania czujki.

Uwaga: Główną przyczyną fałszywych alarmów jest nieprawidłowa lokalizacja czujki.

Czujki nie należy uzbrajać, jeśli w polu działania czujki znajdują się jakiegokolwiek osoby lub zwierzęta.

1. Otworzyć pokrywę czujki naciskając zatrzask(12).
2. Wyjąć płytkę PCB(część PIR) – mocowaną za pomocą wewnętrznego zatrzasku(2). Odłączenie kabla(5) od modułu umieszczonego w przedniej pokrywie nie jest konieczne
3. Wykonać otwory na śruby i przewody w tylnej plastikowej pokrywie. Rekomendowana wysokość montażu około 2,5 metra nad podłogą (pionowo, przy zatrzasku skierowanym na dół).
4. Włożyć przewody magistrali i przykręcić tylną pokrywę do ściany,
5. Ustawić moduł PIR w pierwotnym położeniu i podłączyć przewody magistrali do złączy(8).



Podczas podłączania czujki do magistrali systemu, należy każdorazowo wyłączyć zasilanie.

- a. Należy postępować zgodnie z instrukcją obsługi centrali sterującej. Podstawowa procedura:
 - a. Jeśli urządzenie jest włączone, zaczyna migotać żółta dioda LED (3) sygnalizując, że czujnikowi nie został jeszcze nadany adres.
 - b. Przejdź do programu **F-Link**, wybierz wymaganą pozycję w oknie **Urządzenia** i wcisnij przycisk przypisz.
 - c. Aby przypisać czujkę do systemu należy wcisnąć sabotaż(11). W momencie przypisania urządzenia do systemu żółta dioda LED zgaśnie. Czujkę można przypisać również do systemu poprzez podanie kodu seryjnego.

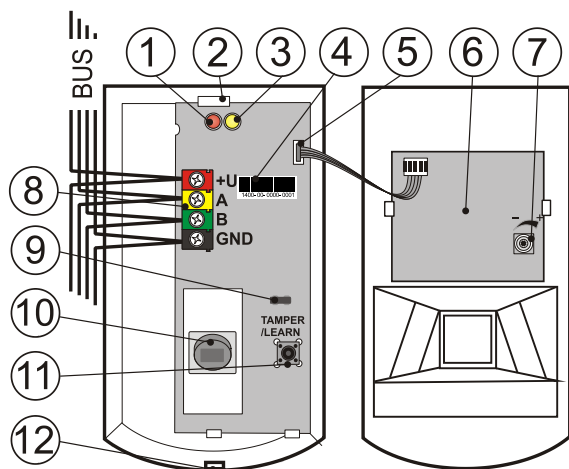

Schemat 1: 1 – czerwona dioda LED aktywacji czujki 2 – zatrzask PCB ; 3 – żółta dioda błęd; 4 – kod produktu ; 5 – wtyczka czujki GBS; 6 – PCB GBS; 7 – ustawienie czułości GBS ; 8 – złącza magistrali bus; 9 – zworka testowa; 10 - sensor PIR; 11 – styk sabotażowy; 12 – zatrzask obudowy

Uwaga: Czujka jest przypisywana do 2 pozycji(PIR+GBS). Jeśli następną pozycję zajmuje jakieś urządzenie zostanie ono nadpisane przez JA-120PB(B).

Ustawienia wewnętrzne czujki

Parametry czujki można ustawić w F-linku zakładce **Urządzenia**. Na pozycji na której przypisana jest czujka wybieramy przycisk **Ustawienia wewnętrzne** i po otwarciu nowego okna możemy ustawić:

Indykacja aktywacji przez diodę LED: wyłączone*/włączone wskazywanie ruchu i stłuczenia szyby za pomocą czerwonej diody LED. W rybie serwisowym indykacja zawsze działa..

Poziom czułości sensora PIR: określa poziom odporności na fałszywe alarmy. Poziom **Standardowy** (nastawa domyślna) jest połączeniem podstawowej odporności i szybkiej reakcji. Poziom zwiększony zapewnią większą odporność, ale wolniejszą reakcję czujki.

Ustawienie czułości detektora GBS: Czułość zależną od ciśnienia powietrza(pierwsza faza detekcji) ustawiana jest za pomocą potencjometru(7) na PCB.

Kiedy system zostanie przełączony do trybu serwisowego indykacja diodą LED ustawiana jest za pomocą zworki na płycie PIR.

Zworka założona: indykacja PIR; **Zworka zdjęta:** indykacja GBS

Po wyjściu z trybu serwisowego zworka nie ma wpływu na indykację diodą LED.

Charakterystyka detekcji

Detektor PIR jest wyposażony w optykę 110°/12m. Na poniższym rysunku widać jaki jest obszar detekcji. Sprawdź pokrycie chronionego obszaru przestawiając zworkę w pozycję PIR. Ruch jest potwierdzany czerwoną diodą LED.

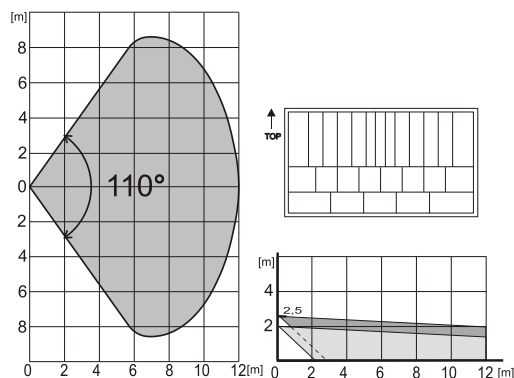

Schemat 2: Charakterystyka detekcji sensora PIR

Parametry detekcji można zmienić poprzez wymianę optyki:

JS-7904	Zaprojektowane do długich korytarzy – zakres pracy do 20 m.
JS-7906	Zapewniają górną wiązkę o zakresie 120 stopni/12m oraz nie pokrywają podłogi (mogą wyeliminować ruch małych zwierząt na podłodze).
JS-7910	Kurtyna pionowa – nie pokrywa powierzchni, ale zapewnia ścianę detekcji (może być używana do utworzenia bariery oraz raportowania przerw).

Wskazówka: w przypadku zastąpienia soczewek soczewkami innego typu, należy przeprowadzić próbę, czy praca czujki odbywa się prawidłowo (nieprawidłowo zamontowane czujki mogą spowodować fałszywe alarmy)

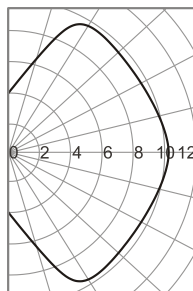

Schemat 3: Charakterystyka pola detekcji sensora GBS

JA-120PB Przewodowy(BUS) czujnik PIR + GBS

Dane techniczne

Zasilanie	z centrali alarmowej poprzez magistralę 12 V (9 ... 15 V)
Pobór prądu w trybie czuwania	5 mA
Pobór prądu przez kabel	10 mA
Zalecana wysokość montażu	2.5 m od poziomu podłogi
Kąt detekcji/pole detekcji PIR	110 stopni / 12 m (standardowa optyka)
Odległość detekcji GBS	9m (okno o rozmiarze min. 0.6x 0.6 m)
Wymiary	95 x 60 x 55 mm
Klasyfikacja	Grade II
zgodnie z	EN 50131-1, EN 50131-2-4
Środowisko pracy zgodne z	EN 50131-1 II. wewnętrzne
Temperatura pracy	-10 do +40 °C
Również zgodny z	ETSI EN 300 440-1, EN 60950-1, EN 50130-4, EN 55022



JABLOTRON ALARMS a.s. niniejszym deklaruje, że moduł JA-120PB spełnia wszystkie wymogi normy 2004/108/EC. Oryginał deklaracji zgodności jest dostępny na stronie internetowej www.jablotron.pl.



Uwaga: Pomimo, że produkt nie zawiera żadnych niebezpiecznych materiałów, prosimy po zakończeniu użytkowania produktu o jego zwrot do producenta lub dystrybutora.